

# COMMERCIAL TRAINING TOOLBOX TIPS

## Raccordement des détecteurs de fumée installés au chantier sur les unités Énergence de taille A

S'applique aux unités de toit Énergence de 3 à 6 tonnes avec un détecteur de fumée à installer au chantier

### Ressources

1. Application Prodigy. Télécharger à l'aide du lien ci-dessous.
2. Manuel d'installation et de configuration du contrôleur Prodigy – 507241. Télécharger sur LennoxPros ou sur LennoxCommercial.com
3. Manuel d'installation des détecteurs de fumée D4P120 & D4S – 506218. Utilisé avec les unités LCH/LGH036-072. Télécharger sur LennoxPros ou sur LennoxCommercial.com

### Étapes avant la mise en marche ou lors de l'apparition d'une alerte de « fumée » au démarrage

1. Avant le démarrage ou lors de l'apparition d'une alerte de « fumée » au démarrage, confirmer que le kit de détection de fumée a été installé correctement.
2. Identifier les composantes impliquées dans la détection de fumée (capteur d'air de retour, capteur d'air d'alimentation et contrôle de détection de fumée) dans l'unité.
  - a. Se référer au manuel d'installation des détecteurs de fumée D4P120 & D4S – 506218 ou à la Figure 1 ci-dessous pour l'emplacement approximatif des composantes.
  - b. S'il n'y a pas de capteur d'air ou de contrôle de détection de fumée dans l'unité, contacter le 1-800-4LENNOX pour du support technique. S'assurer d'avoir accès au numéro de série de l'unité au moment de l'appel.
  - c. Si l'appareil a été utilisé pendant la phase de construction, s'assurer que les capteurs d'air sont reconnectés correctement et qu'ils sont exempts de poussière.

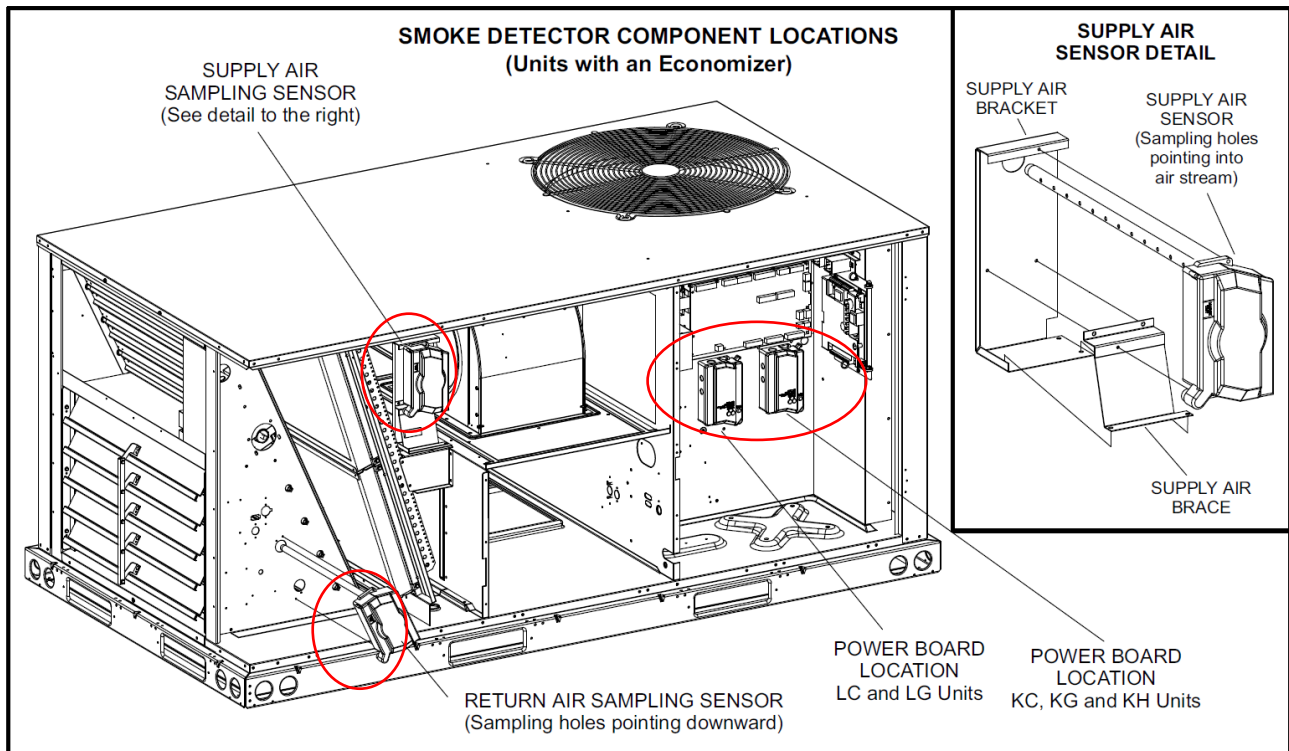

Figure 1. Emplacement des composantes de détection de fumée

Encore PLUS de « Training Toolbox Tips » sont disponibles!  
Appuyer [ici](#) pour les télécharger.

Assistance technique en libre-service!  
Appuyer sur les logos noirs pour télécharger ces applications.



Appuyer [ici](#) pour vous enregistrer à la formation en ligne offerte [en anglais](#) par Lennox Commercial. Contacter votre représentant Lennox pour la disponibilité des cours en français.

**Connexions pour les détecteurs de fumée installés au chantier sur les unités Énergie de taille A**  
**S'applique aux unités de toit Énergie de 3 à 6 tonnes avec un détecteur de fumée à installer au chantier**

3. Confirmer que tous les connecteurs sont raccordés adéquatement.
  - a. Se référer aux schémas de raccordement dans le manuel d'installation des détecteurs de fumée D4P120 & D4S – 506218 ou à la Figure 2 ci-dessous afin d'identifier les faisceaux de câbles des capteurs qui ont été installés.
  - b. S'assurer que les faisceaux de câbles appropriés ont été utilisés et qu'ils ont été connectés correctement.

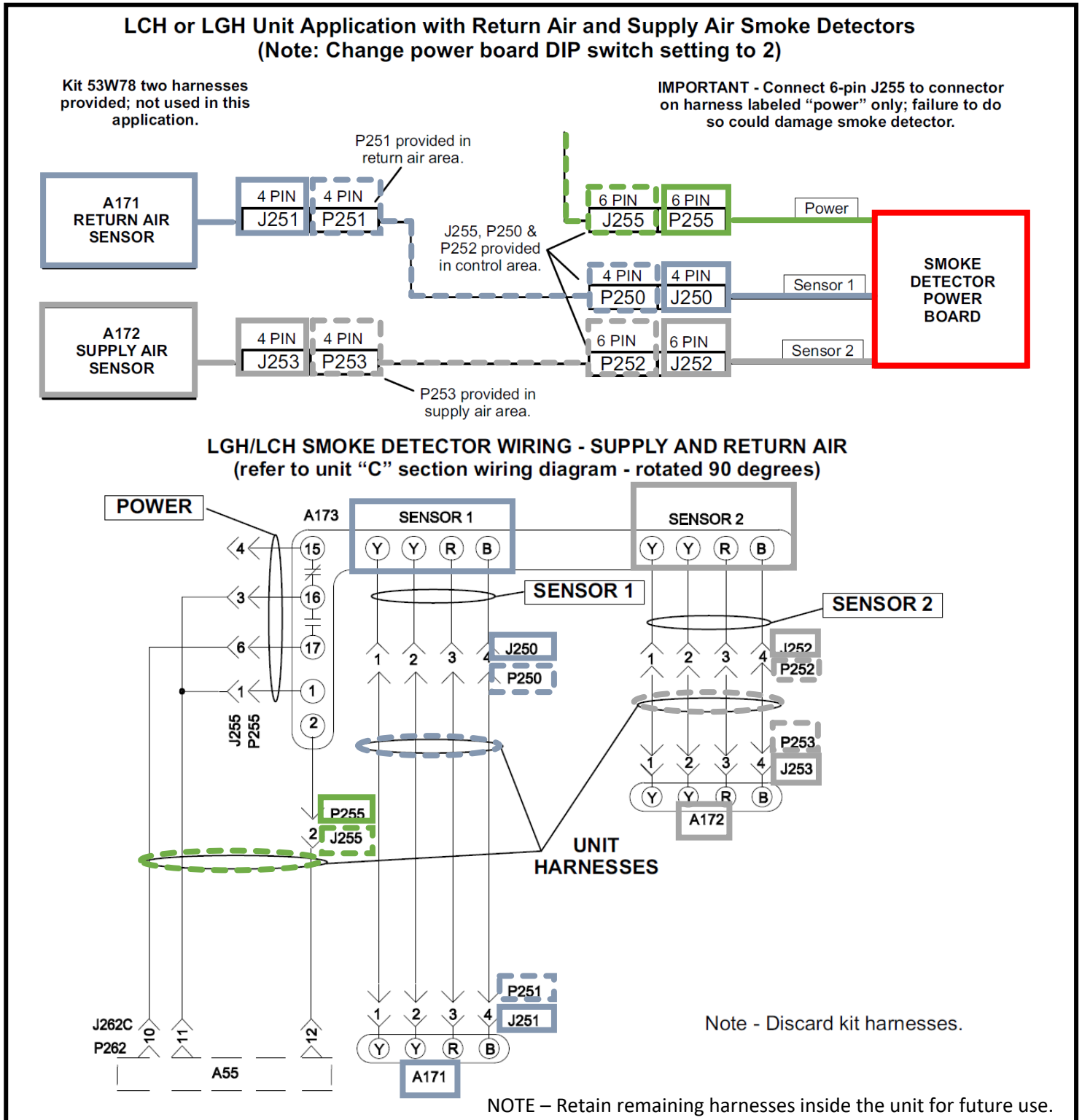

**Figure 2. Schémas de raccordement provenant du manuel 506218**